

## Peseuse électronique à perte de poids

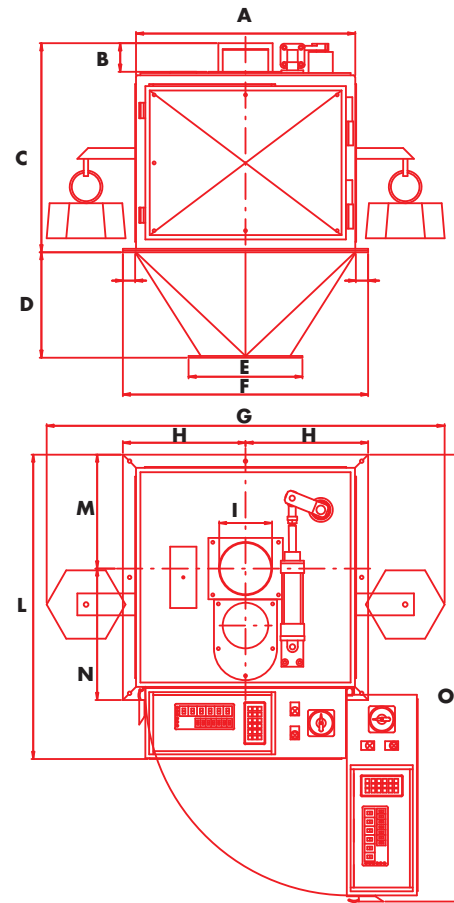

	Dimension en mm.												
	A	B	C	D	E	F	G	H	I	L	M	N	O
<b>DFM 10</b>	500	65	477	241	260	560	909	280	121	695	260	300	1020
<b>DFM 20</b>	600	65	563	245	260	660	986	330	180	795	330	330	1220
<b>DFM 40</b>	800	120	775	375	274	860	1192	430	250	1175	430	430	-
<b>DFM 80</b>	1000	120	875	500	350	1100	1361	550	304	1387	550	550	-

	Débit Minimum	Débit Maximum	Volume Récipient	Puissance Électrique (kW)	Consommation Air à 6 Bar (Max)	Aspiration demandée	Poids net
<b>DFM 10</b>	0,26 m <sup>3</sup> /h	13,33 m <sup>3</sup> /h	30 Litres	0,1	5,6 NI/min	/	105 Kg
<b>DFM 20</b>	0,53 m <sup>3</sup> /h	26,66 m <sup>3</sup> /h	65 Litres	0,1	5,6 NI/min	/	130 Kg
<b>DFM 40</b>	1,06 m <sup>3</sup> /h	53,33 m <sup>3</sup> /h	120 Litres	0,1	14,3 NI/min	4 m <sup>3</sup> /min	150 Kg
<b>DFM 80</b>	2,13 m <sup>3</sup> /h	106,66 m <sup>3</sup> /h	240 Litres	0,1	14,3 NI/min	4 m <sup>3</sup> /min	200 Kg

Les spécifications techniques des machines peuvent être modifiées sans aucune obligations d'avis.  
Il est possible que les données indiquées ne correspondent pas complètement à la version actuellement commercialisée.

**effegielle** s.r.l.  
**imeco**  
automazioni



Via Amedeo Tonani, 4/b  
26030 Malagnino - Cremona - Italia

Tel. + 39.0372.49.68.26  
Fax +39.0372.49.68.47

info@imeco.org www.imeco.org

**DFM**

**CONTRÔLE RENDEMENTS**  
**PESAGE / DOSAGE**

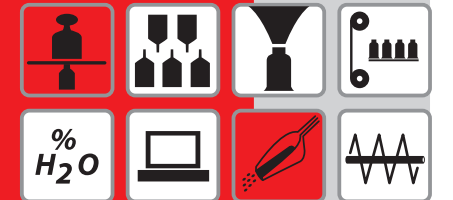

**DFM**

Peseuse électronique à perte de poids

**DFM**  
effegielle

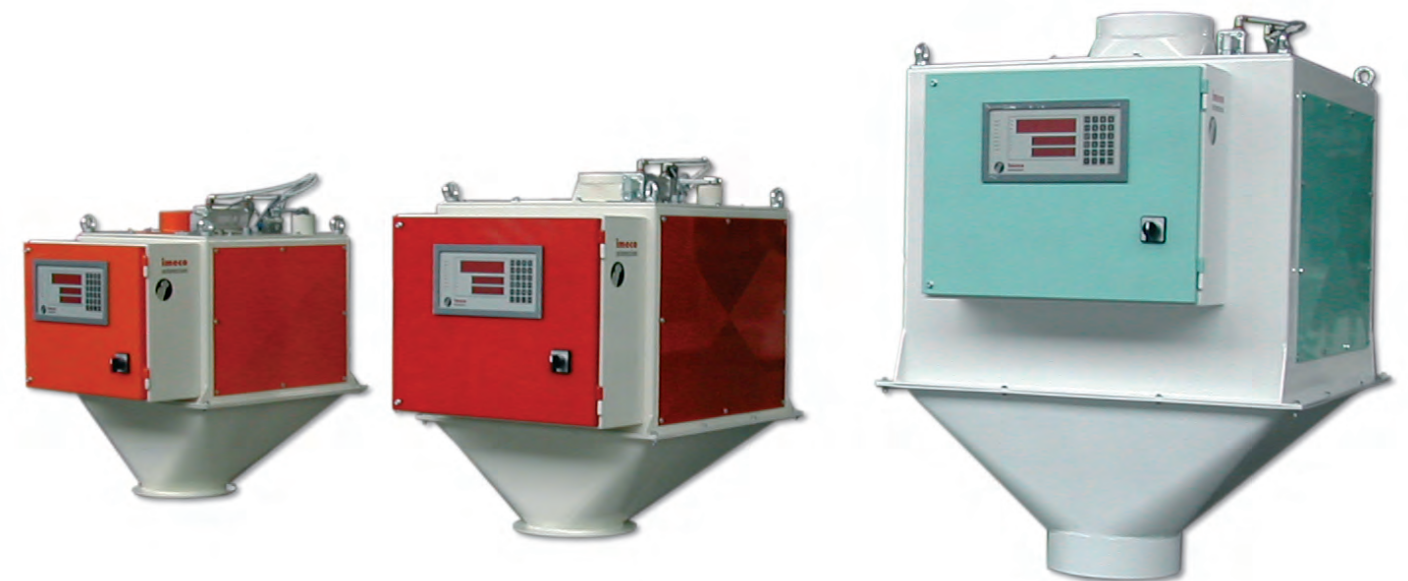

**effegielle** s.r.l.  
**imeco**  
automazioni



## CONCEPTION

La peseuse électronique à perte de poids modèle DFM, se compose essentiellement de:

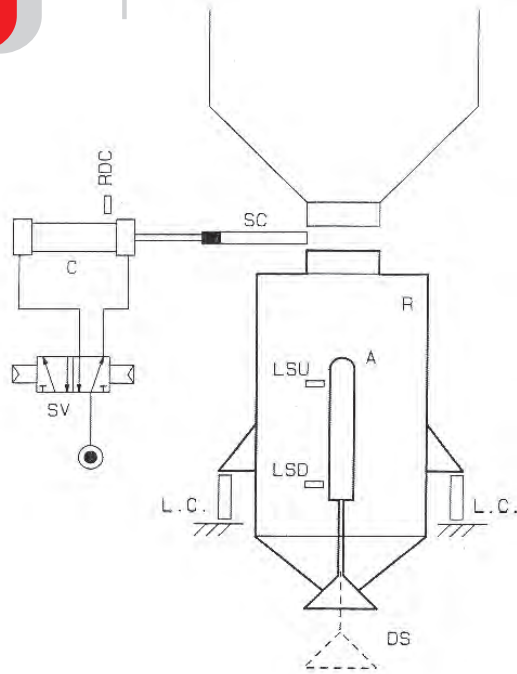

<b>SC</b>	vanne électropneumatique
<b>C</b>	cylindre pneumatique
<b>SV</b>	soupape électropneumatique
<b>L.C.</b>	cellules de charge
<b>R</b>	Récipient
<b>A</b>	actuateur linéaire
<b>LSU</b>	fin de course actuateur en haute
<b>LSD</b>	fin de course actuateur en bas
<b>RDC</b>	reed contrôle vanne fermée
<b>DS</b>	dispositif de déchargement pour partialisation du flux

## UTILISATION DE LA MACHINE

La DFM est désignée à la mesurage et au dosage avec précision élevée de produits granulaires coulants,

Etant en gré de régler le débit au décharge, elle peut être utilisée avantageusement avec les systèmes de mélange.

Une utilisation typique à l'intérieur d'une installation de mouture est le dosage du blé sur B1.



## FONCTIONNEMENT

Le fonctionnement de la machine se base sur une proportionnalité entre le débit en sortie et la position du cône de partialisation.

### PHASE 1

Vanne ouverte: phase de charge jusqu'au niveau maximum Hc

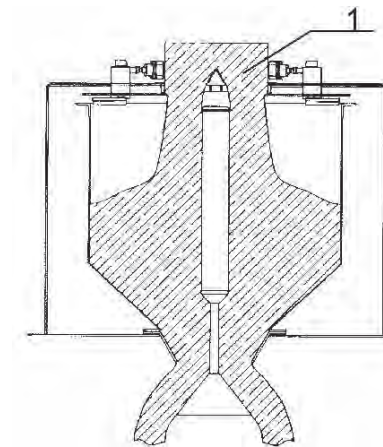

### PHASE 2

Vanne fermée: cycle de vidage jusqu'au niveau Lc

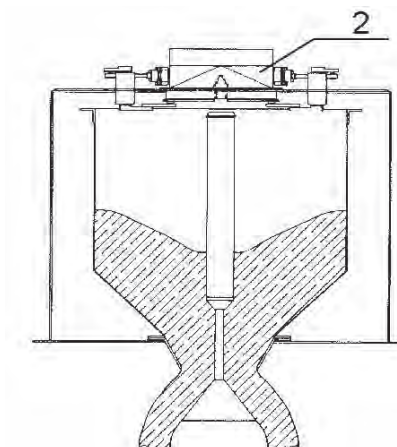

La machine moyennant un calcul proportionnel au débit à débiter, positionne le cône, et moyennant des cycles de remplissage/vidage récipient, elle garantit un débit continu en sortie de la même. Avec la lecture sur les cellules de décharge, le micro-ordinateur est en gré de contrôler et de maintenir constant le débit en sortie de la machine.

## PRÉCISION ET FIABILITÉ

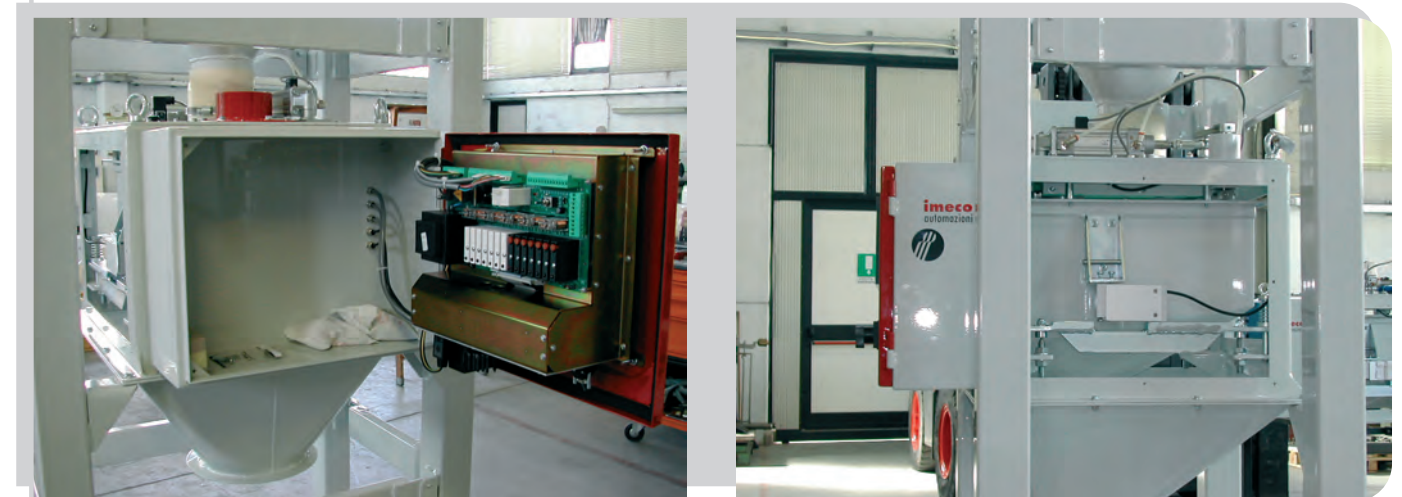

Le projet extrêmement soigné uni à l'utilisation de deux cellules de charge de type OFF CENTER et d'une électronique sophistiquée, garantissent une précision et une fiabilité très élevées.