

Bilancia elettronica da insacco a peso netto

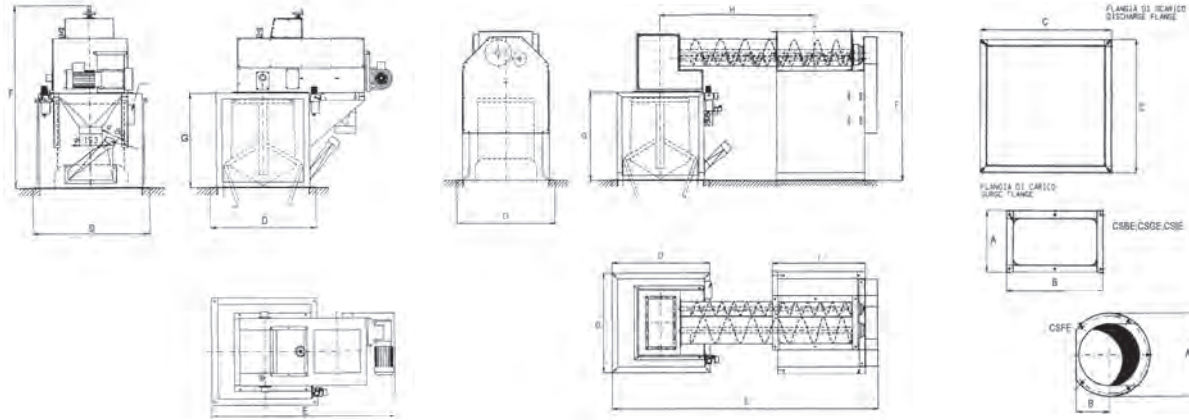

Dimensioni in mm

	A	B	C	D	E	F	G	H	I
CSG10/e	261	235	560	560	665	760	500	-	-
CSG50/e	516	376	790	790	988	1008	700	-	-
CSG100/e	516	376	940	940	1138	1008	700	-	-
CSF10/e	210	85	560	560	725	923	500	-	-
CSF50/e	310	140	790	790	988	1223	700	-	-
CSF100/e	310	140	940	940	1138	1223	700	-	-
CSB10/e	230	278	560	560	781	927	500	-	-
CSB50/e	440	500	790	790	1371	1347	700	-	-
CSB100/e	440	500	940	940	1446	1347	700	-	-
CSI50/e	430	690	790	790	2152	1185	700	1250	740
CSI100/e	430	690	940	940	2227	1185	700	1250	740

	Recipiente (L)	Formato (kg)	Potenza installata (kw)	Aspirazione (m ³ /min)	Peso (kg)	Consumo d'aria NI/Min. Max.
CSG10/e	15 ÷ 40	2 ÷ 20	0,4	3	90	5,4
CSG50/e	50 ÷ 110	15 ÷ 60	0,4	4	260	29,6
CSG100/e	140 ÷ 270	50 ÷ 100	0,4	4	310	29,6
CSF10/e	15 ÷ 40	2 ÷ 20	1,2	3	110	6,0
CSF50/e	50 ÷ 110	15 ÷ 55	2,2	4	260	21,6
CSF100/e	140 ÷ 270	50 ÷ 100	2,2	4	310	29,6
CSB10/e	15 ÷ 40	2 ÷ 20	1,0	3	110	5,4
CSB50/e	50 ÷ 110	15 ÷ 55	1,4	4	350	35,7
CSB100/e	140 ÷ 270	50 ÷ 100	1,4	4	400	30,6
CSI50/e	50 ÷ 110	15 ÷ 55	5,8	4	525	52,0
CSI100/e	140 ÷ 270	50 ÷ 100	5,8	4	540	41,6

Dimensioni e caratteristiche soggette a modifiche senza nessun obbligo di notifica.
I dati qui esposti potrebbero non essere perfettamente in accordo con la versione venduta.

effegielle s.r.l.
imeco
automazioni



Via Amedeo Tonani, 4/b
26030 Malagnino - Cremona - Italia

Tel. + 39.0372.49.68.26
Fax +39.0372.49.68.47

info@imeco.org www.imeco.org

CS/E

INSACCO
PESATURA

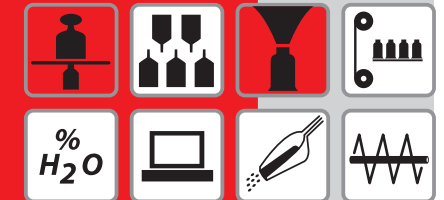

CS/E

Bilancia elettronica da insacco a peso netto

CS/E

effegielle



effegielle s.r.l.
imeco
automazioni



CONCEZIONE

La bilancia elettronica da sacco a peso netto modello CS/e, è essenzialmente costituita da:

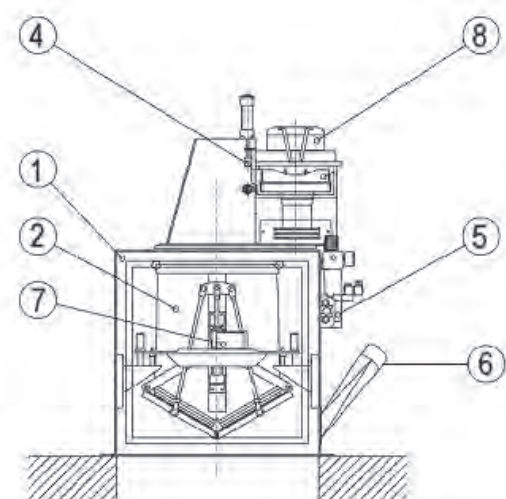

1	Telaio di sostegno.
2	Recipiente di pesatura
3	Quadretto elettrico (non indicato)
4	Serranda pneumatica
5	Gruppo FRL per la regolazione della pressione di lavoro
6	Presa di aspirazione polveri
7	Due celle di carico di tipo "SINGLE POINT"
8	Sistema di dosaggio (dipendente dal tipo di prodotto da dosare)

SCOPO DELLA MACCHINA

La bilancia elettronica mod. CS/E è dedicata al dosaggio per sacco di prodotti pulverulenti e granulari.

Fa' normalmente parte di una stazione di sacco di cui costituisce l'elemento addetto alla determinazione della dose da scaricare nel sacco.

L'obbiettivo che ci si propone è quello di eseguire nel tempo più breve possibile e con la migliore precisione, una dose di prodotto corrispondente alla quantità con cui si vuole riempire il sacco e di scaricare poi questa quantità di prodotto nel sacco stesso.

La pesatrice è a funzionamento completamente automatico ed è quindi in grado di eseguire un dosaggio dopo l'altro senza l'intervento di operatori.

Lo stesso modello di pesatrice è inseribile in sistemi completamente automatici in cui l'operatore è richiesto solo per le fasi di avvio e arresto della produzione e per una saltuaria attività di controllo.



MODELLI DISPONIBILI

A seconda del prodotto da trattare, sono disponibili i seguenti modelli:

CSG/E



Bilancia elettronica a peso netto con alimentazione a gravità adatta al dosaggio di prodotti granulari liberamente scorrevoli.

CSB/E



Bilancia elettronica a peso netto con alimentazione a nastro adatta al dosaggio sia di prodotti farinosi, che prodotti granulari, anche quelli di difficile scorrimento.

CSF/E



Bilancia elettronica a peso netto con alimentazione a turbina adatta al dosaggio della farina.

CSI/E



Bilancia elettronica a peso netto con alimentazione a doppia coclea adatta al dosaggio ad elevata portata di tutti i prodotti in polvere.