

Dosatore volumetrico

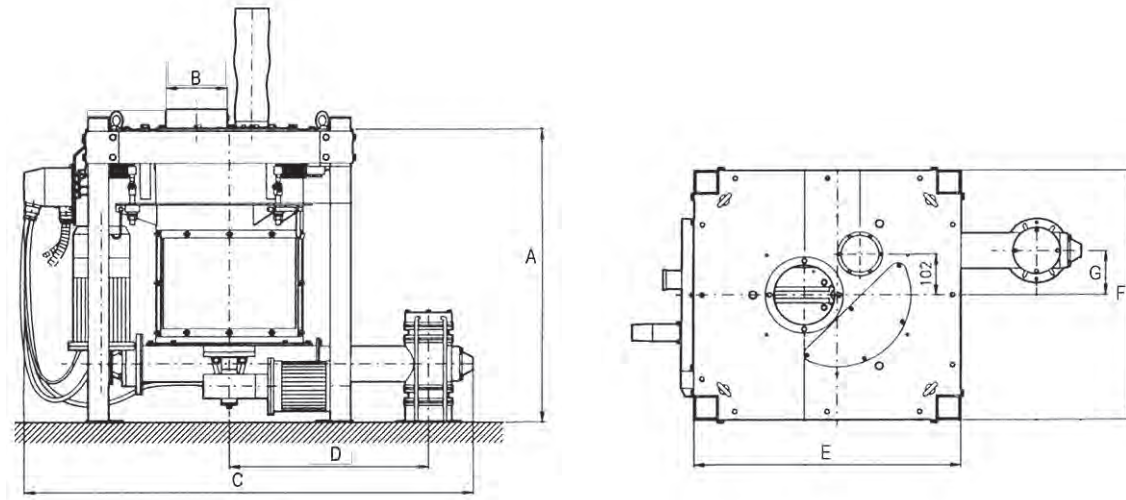

Dimensioni in mm

	A	B	C	D	E	F	G
VCD025	729	150	1095	486	650	620	110
VCD050	729	150	1095	486	650	620	110
VCD100	729	150	1095	486	650	620	110

	Portata minima	Portata massima	Volume recipiente di pesatura	Potenza installata (kW)	Consumo aria a 6 Bar	Aspirazione richiesta
VCD025	20 dm ³ /h	500 dm ³ /h	40 Litri	0,5	/	/
VCD050	40 dm ³ /h	1000 dm ³ /h	40 Litri	0,5	/	/
VCD100	80 dm ³ /h	2000 dm ³ /h	40 Litri	0,5	/	/

Dimensioni e caratteristiche soggette a modifiche senza nessun obbligo di notifica.
I dati qui esposti potrebbero non essere perfettamente in accordo con la versione venduta.

effegielle s.r.l.
imeco
automazioni



Via Amedeo Tonani, 4/b
26030 Malagnino - Cremona - Italia

Tel. + 39.0372.49.68.26
Fax +39.0372.49.68.47

info@imeco.org www.imeco.org

VCD

**MISCELAZIONE
DOSAGGIO**

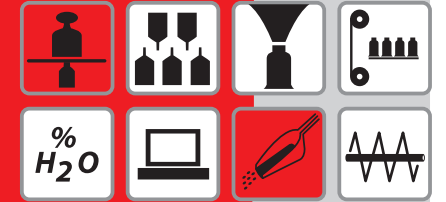

VCD

Dosatore volumetrico per dosaggio di prodotti in polvere

VCD

effegielle



effegielle s.r.l.
imeco
automazioni



CONCEZIONE

La bilancia elettronica a perdita di peso Mod. VCD è composta essenzialmente da:



1	Tramoggia di carico (OPTIONAL)
2	Struttura di sostegno
3	Recipiente
4	Coclea di estrazione
5	Agitatore interno
6	Quadro elettrico di controllo completo di inverter.

SCOPO DELLA MACCHINA

Il VCD è stato progettato per il dosaggio VOLUMETRICO accurato di prodotti in polvere.

L' VCD può essere utilizzato per dosare:

- **Micro ingredienti all'interno di un sistema di miscelazione di tipo discontinuo (acido ascorbico, miglioratori, ecc..)**
- **Micro ingredienti all'interno di un sistema di miscelazione di tipo continuo (Vitamine, additivi, acido ascorbico, glutine secco, ecc...)**

Qualora si rendesse necessario, per cambiamenti impiantistici, il VCD può essere agevolmente trasformato in ACM (bilancia a perdita di peso) con un kit di celle di carico e microelaboratore di controllo, incrementando la precisione e l'affidabilità del dosaggio.

PRINCIPIO DI FUNZIONAMENTO

Il prodotto da dosare viene immesso nella macchina attraverso la tramoggia di carico o attraverso un alimentatore a coclea a monte dell'VCD.

Il prodotto entra nel recipiente, sospeso su tre celle di carico.

Grazie all'intervento dell'agitatore ASPO il prodotto viene tenuto in movimento e ne viene favorita l'estrazione attraverso la coclea. La coclea gira pilotata dall'inverter.

L'inverter riceve il segnale di tensione (0-10 V) in ingresso proporzionale alla velocità che la coclea deve mantenere (da un segnale remoto o tramite la regolazione locale).

Attraverso un potenziometro sul quadro a bordo macchina è possibile regolare la percentuale di additivo da erogare in base ad un segnale di riferimento da parte di una macchina MASTER.

A richiesta L' VCD può essere fabbricato interamente in acciaio INOX.

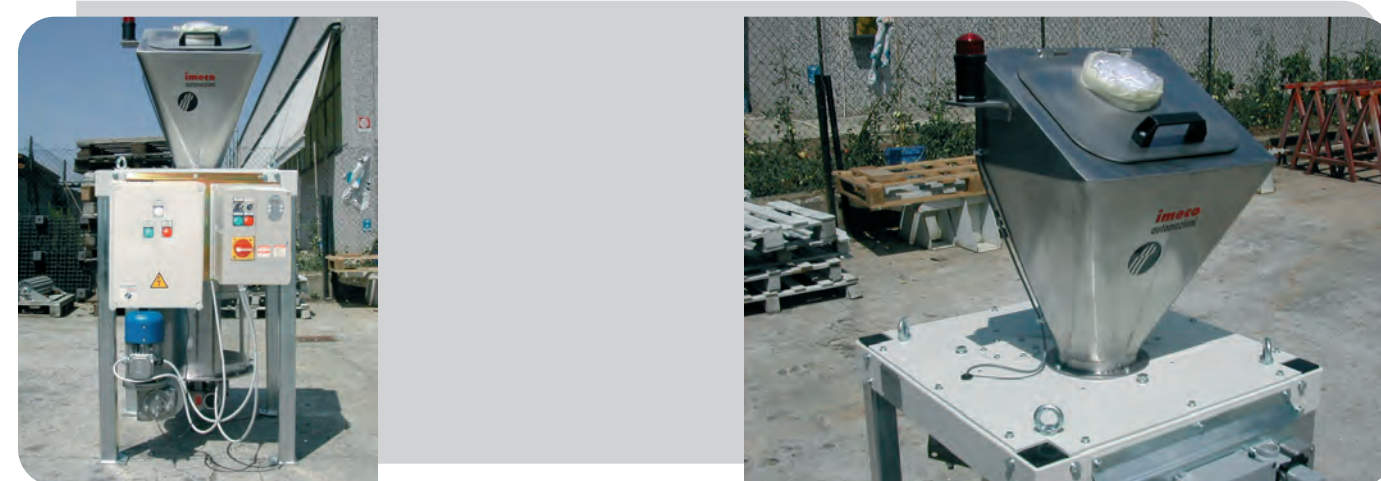

I vari calibri si differenziano solo per il diametro della coclea e per il rapporto di riduzione della motorizzazione.

PRECISIONE E AFFIDABILITA'



L'attenta progettazione e l'uso di una sofisticata elettronica di controllo coclea garantiscono una elevata precisione ed affidabilità.

Il prodotto all'interno della tramoggia di pesatura è mantenuto in movimento da un aspo, in modo da eliminare il rischio di ponti e intasamenti. La motorizzazione per l'aspo è indipendente.